

15.10.2007

БАЛАНСИРОВОЧЬЕ КЛАПАНЫ ИЗ УГЛЕРОДИСТОЙ И НЕРЖАВЕЮЩЕЙ СТАЛИ



БАЛАНСИРОВОЧНЫЕ КЛАПАНЫ ИЗ УГЛЕРОДИСТОЙ СТАЛИ

15.10.2007

Предназначены для перекрытия и регулирования потока рабочей среды или перепада давления в системах тепло- и хладоснабжения, утилизации тепла в технологических процессах и технологических установках.

Техническая характеристика и конструкция

- Благодаря цельносварной конструкции клапаны имеют малый вес и их легко монтировать и теплоизолировать
- Не требуют обслуживания, их не надо подтягивать или смазывать
- Имеют длительный срок эксплуатации
- Шар и шток выполнены из высококачественной нержавеющей стали, благодаря этому кран надёжно работает при длительном сроке эксплуатации.
- Шток имеет невыбиваемую конструкцию, что обеспечивает безопасность клапана при высоких перепадах давления
- Верхнее уплотнительное кольцо (в некоторых конструкциях имеются 2 верхних кольца) штока можно заменить без перекрытия трубопровода
- Тарельчатые пружины плотно прижимают тефлоновые уплотнения PTFE к шару, тем самым обеспечивают абсолютную герметичность при низких перепадах давления
- Ручка клапана съёмная и её можно снять или переставить на 180°
- Тип присоединения: сварное и фланцевое

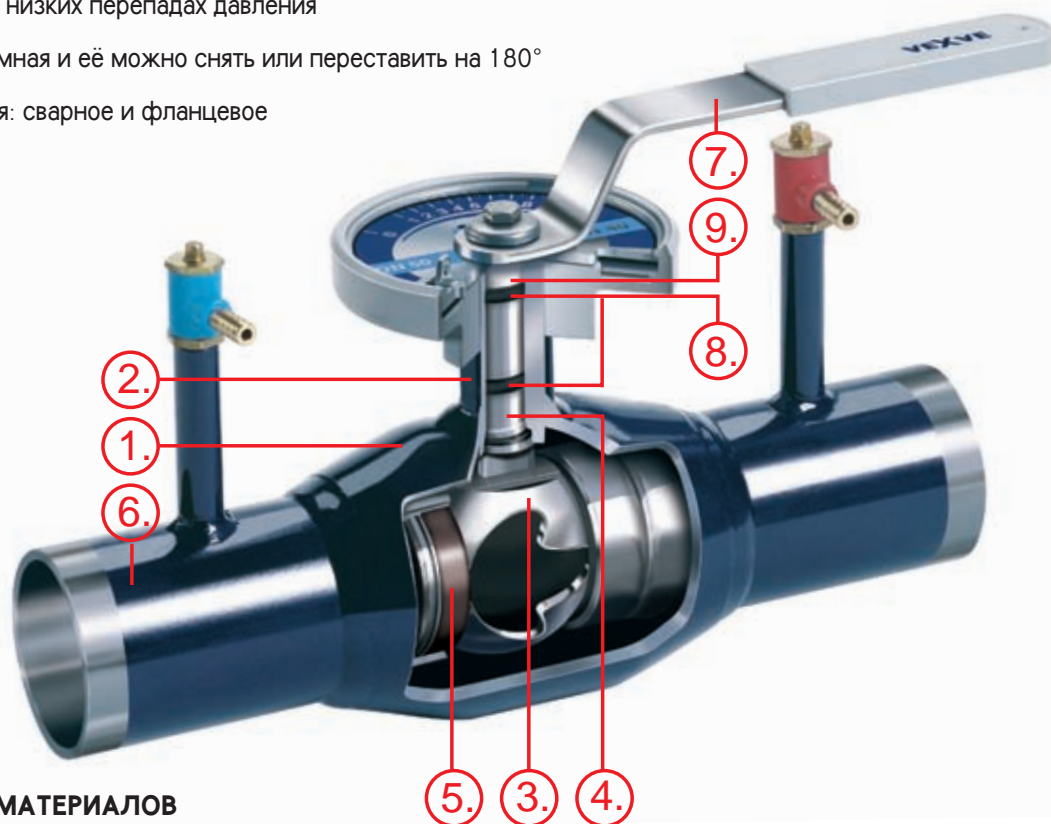

СПЕЦИФИКАЦИЯ МАТЕРИАЛОВ

№	НАИМЕНОВАНИЕ	МАТЕРИАЛ
1.	Корпус	Углеродистая сталь, EN 10217-2 P235GH (1.0345)
2.	Втулка штока	Сталь
3.	Шар	Нержавеющая сталь, EN X5CrNi18-10 (1.4301)
4.	Шток	Нержавеющая сталь, EN X8CrNiS18-9 (1.4305)
5.	Уплотнения шара	Углепластик PTFE
6.	Патрубки	Углеродистая сталь, EN 10217-2 P235GH (1.0345)
7.	Ручка	Оцинкованная сталь с пластиковым покрытием
8.	Уплотнительные кольца	FPM
9.	Уплотнительная втулка	PTFE

Балансировочные клапаны шаровые, сталь

15.10.2007

Простые в использовании

- конструкция клапана позволяет фиксировать положение регулирования
- ручка крана – съемная и ее можно снять или переставить на 180°
- простота в измерении



W-образное отверстие шара

- оптимальная форма отверстия для регулирования потока
- обеспечивает равнопроцентную зависимость расхода от угла поворота ручки
- широкий диапазон регулирования

Надёжная конструкция

- подпружиненное уплотнение шара обеспечивает герметичность при длительном сроке эксплуатации

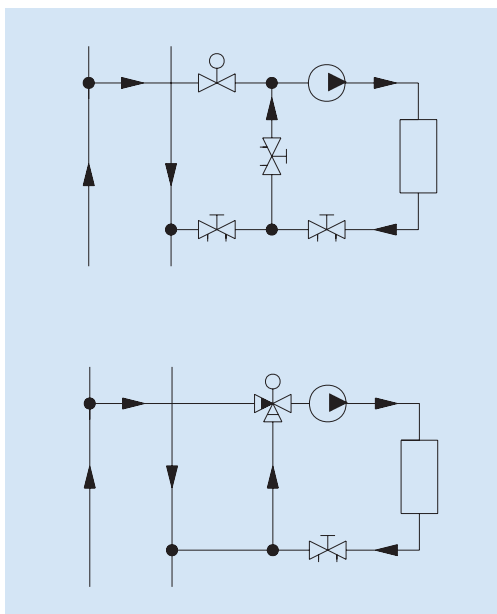
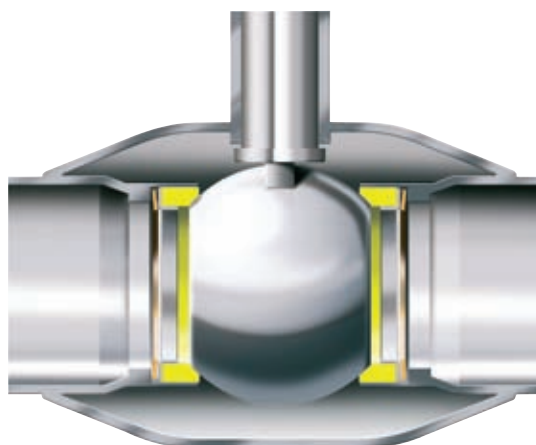

Область применения

- в системах теплоснабжения
 - первичный контур
 - вторичный контур
- в системах хладоснабжения
- в системах утилизации тепла
 - гликоль
- на технологических линиях

Vexve 140 - Серия сварка/сварка

Спецификация материалов

Корпус:	Углеродистая сталь, EN 10217-2 P235GH (1.0345)
Шар:	Нерж. сталь, EN X5CrNi18-10 (1.4301)
Шток:	Нерж. сталь, EN X8CrNiS18-9 (1.4305)
Уплотнение штока:	FPM
Уплотнение шара:	Упрочнённый PTFE
Ручка:	
DN 15 - 150	Оцинкованная сталь
DN 200 - 300	Механический редуктор с червячной передачей

Температура: -30 °C - + 200 °C
При температуре ниже 0 °C - обратитесь на завод-производитель

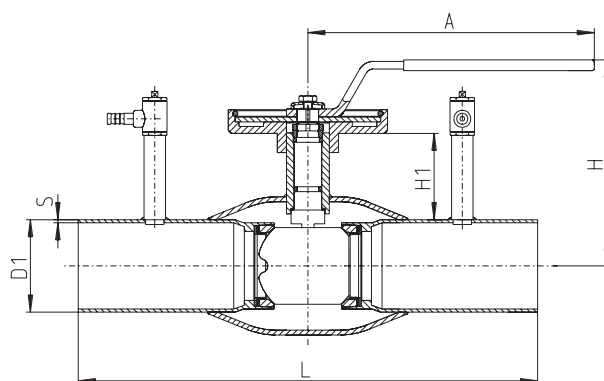
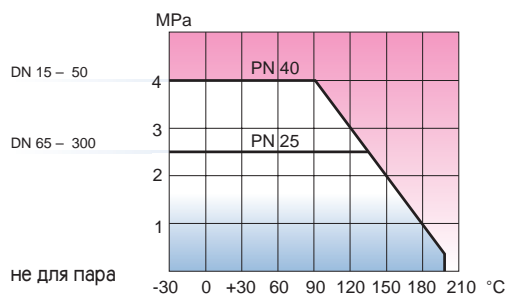
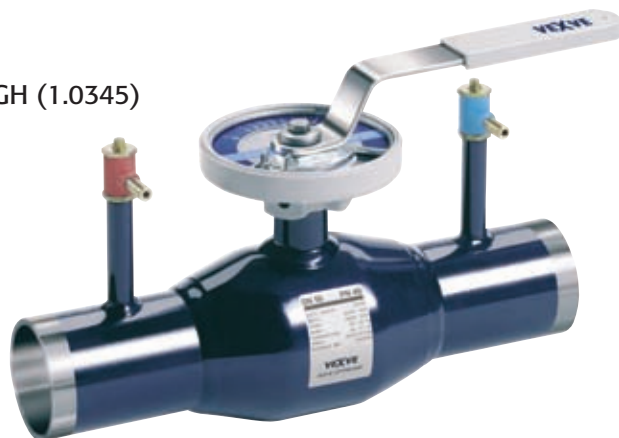

DN	PN	Код	D1	S	H	H1	A	L	Вес кг
15	40	140 015	21,3	2,0	100	18	140	230	0,9
20	40	140 020	26,9	2,3	100	18	140	230	0,9
25	40	140 025	33,7	2,6	105	37	150	230	1,2
32	40	140 032	42,4	2,6	105	36	150	260	1,5
40	40	140 040	48,3	2,6	125	56	190	260	2,4
50	40	140 050	60,3	2,9	130	56	190	300	3,1
65	25	140 065	76,1	2,9	180	72	280	300	4,7
80	25	140 080	88,9	3,2	190	78	280	300	5,9
100	25	140 100	114,3	3,6	220	95	280	325	9,0
125	25	140 125	139,7	4,0	245	98	420	325	13,5
150	25	140 150	168,3	4,5	265	104	600	350	18,8
200	25	140 200	219,1	4,5	-	74	-	400	45,0
250	25	140 250	273,0	5,0	-	90	-	530	89,0
300	25	140 300	323,9	5,6	-	115	-	550	140,0

Клапаны балансировочные, сталь

15.10.2007

Vexve 143 - Серия фланец/фланец

Спецификация материалов

Корпус: Углеродистая сталь, EN 10217-2 P235GH (1.0345)
 Шар: Нерж. сталь, EN X5CrNi18-10 (1.4301)
 Шток: Нерж. сталь, EN X8CrNiS18-9 (1.4305)
 Уплотнение штока: FPM
 Уплотнение шара: Упрочнённый PTFE

Ручка:
 DN 15 - 150 Оцинкованная сталь
 DN 200 - 300 Механический редуктор
 с червячной передачей

Фланцы: EN 1092-1
 Имеются в исполнении PN 10, 16, 25, 40

Температура: -30 °C - + 200 °C
 При температуре ниже 0 °C -
 обратитесь на завод-производитель

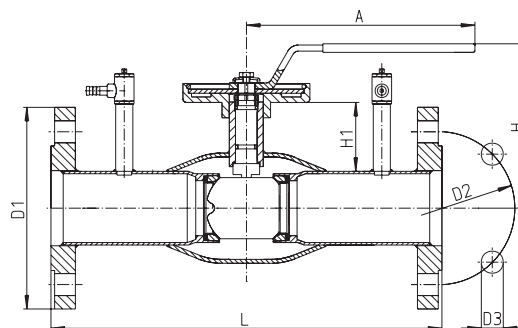
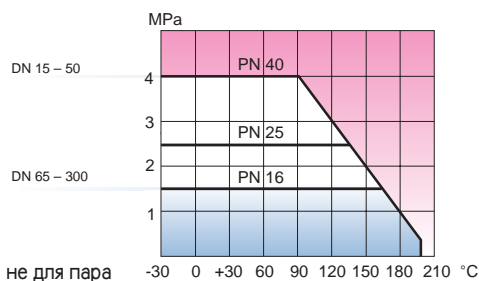

DN	PN	PN	Код	D1	D2	D3	H	H1	A	L	Отверстие	Вес кг
15	40	40	143 015	95	65	14	100	18	140	250	4	2,2
20	40	40	143 020	105	75	14	100	18	140	250	4	2,6
25	40	40	143 025	115	85	14	105	37	150	250	4	3,2
32	40	40	143 032	140	100	18	105	36	150	280	4	4,9
40	40	40	143 040	150	110	18	125	56	190	280	4	6,2
50	40	40	143 050	165	125	18	130	56	190	320	4	8,0
65	25	16	143 065	185	145	18	180	72	280	320	4	10,2
80	25	16	143 080	200	160	18	190	78	280	320	8	12,0
100	25	16	143 100	220	180	18	220	95	280	350	8	16,8
125	25	16	143 125	250	210	18	245	98	420	350	8	24,0
150	25	16	143 150	285	240	22	265	104	600	370	8	32,8
200	25	16	143 200	340	295	22	-	74	-	425	12	60,0
250	25	16	143 250	405	355	26	-	90	-	550	12	114,0
300	25	16	143 300	460	410	26	-	115	-	580	12	168,0

Клапаны балансировочные, нержавеющая сталь

15.10.2007

Vexve 240 – Серия сварка/сварка

Спецификация материалов

Корпус: Нерж. сталь, EN 10217-7 X2CrNiMo17-12-2(1.4404)
 Шар: Нерж. сталь, EN X2CrNiMo17-12-2(1.4404)
 Шток: Нерж. сталь, EN X2CrNiMo17-12-2(1.4404)
 Уплотнение штока: FPM
 Уплотнение шара: Упрочнённый PTFE

Ручка: Нерж. сталь
 DN 15 - 150 Механический редуктор
 DN 200 - 250 с червячной передачей

Температура: -30 °C - + 200 °C
 При температуре ниже 0°C –
 обратитесь на завод-производитель

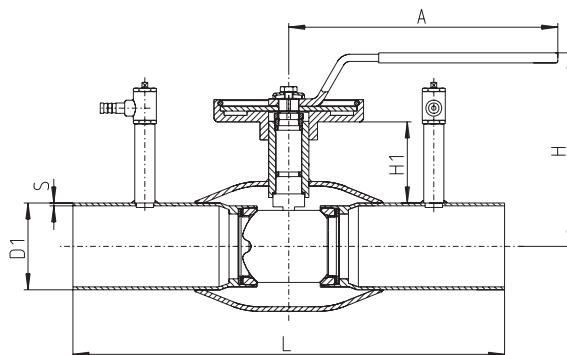
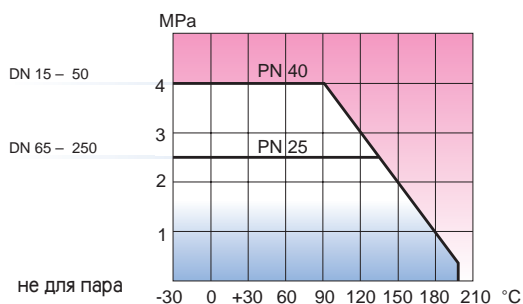

DN	PN	Код	D1	S	H	H1	A	L	Вес кг
15	40	240 015	21,3	2,0	100	18	140	230	0,9
20	40	240 020	26,9	2,0	100	18	140	230	0,9
25	40	240 025	33,7	2,0	100	27	150	230	1,1
32	40	240 032	42,4	2,0	100	27	150	260	1,3
40	40	240 040	48,3	2,5	105	33	190	260	2,1
50	40	240 050	60,3	2,0	110	33	190	300	2,6
65	25	240 065	76,1	3,0	165	52	280	300	4,3
80	25	240 080	88,9	3,0	175	58	280	300	5,2
100	25	240 100	114,3	3,0	190	56	280	325	7,2
125	25	240 125	139,7	3,0	210	58	420	325	11,5
150	25	240 150	168,3	3,0	230	64	600	350	16,4
200	25	240 200	219,1	4,0	-	74	-	400	36,0
250	25	240 250	273,0	4,0	-	88	-	530	71,0

Клапаны балансировочные, нержавеющая сталь

15.10.2007

Vexve 243 - Серия фланец/фланец

Спецификация материалов

Корпус: Нерж. сталь, EN 10217-7 X2CrNiMo17-12-2(1.4404)
 Шар: Нерж. сталь, EN X2CrNiMo17-12-2(1.4404)
 Шток: Нерж. сталь, EN X2CrNiMo17-12-2(1.4404)
 Уплотнение штока: FPM
 Уплотнение шара: Упрочнённый PTFE

Ручка:
 DN 15 - 150 Нерж. сталь
 DN 200 - 250 Механический редуктор с червячной передачей

Фланцы: EN 1092-1
 Имеются в исполнении PN10, 16, 25, 40

Температура: -30 °C - + 200 °C
 При температуре ниже 0 °C - обратитесь на завод-производитель

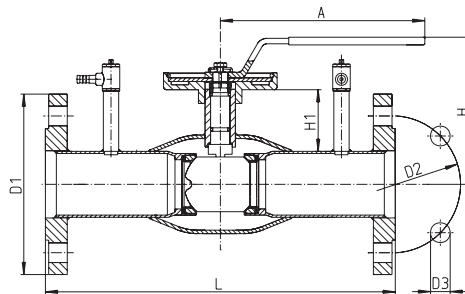
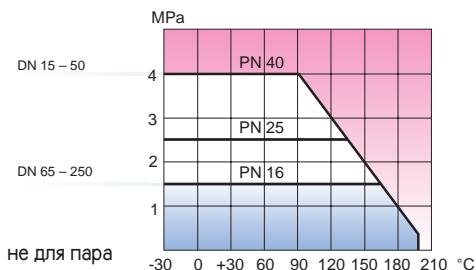
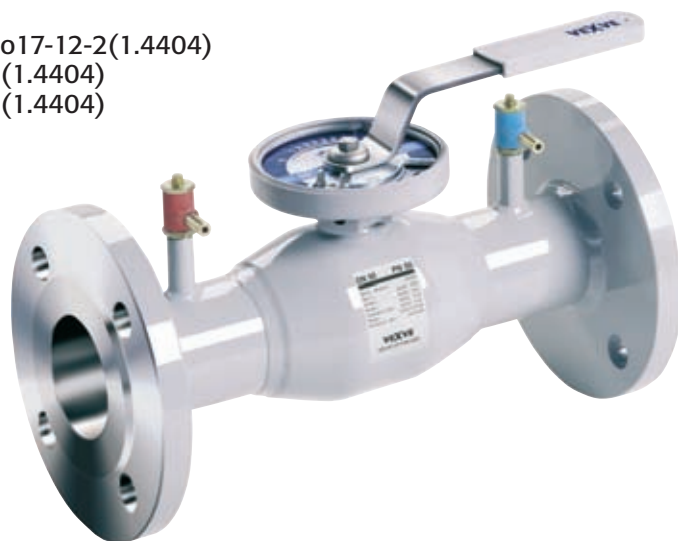

DN	PN	PN	Код	D1	D2	D3	H	H1	A	L	Отверстие	Вес кг
15	40	40	243 015	95	65	14	100	18	140	250	4	2,2
20	40	40	243 020	105	75	14	100	18	140	250	4	2,6
25	40	40	243 025	115	85	14	100	27	150	250	4	3,1
32	40	40	243 032	140	100	18	100	27	150	280	4	4,7
40	40	40	243 040	150	110	18	105	33	190	280	4	5,9
50	40	40	243 050	165	125	18	110	33	190	320	4	7,6
65	25	16	243 065	185	145	18	165	52	280	320	4	9,8
80	25	16	243 080	200	160	18	175	58	280	320	8	11,3
100	25	16	243 100	220	180	18	190	56	280	350	8	15,0
125	25	16	243 125	250	210	18	210	58	420	350	8	22,0
150	25	16	243 150	285	240	22	230	64	600	370	8	30,4
200	25	16	243 200	340	295	22	-	74	-	425	12	51,0
250	25	16	243 250	405	355	26	-	88	-	550	12	100,0

TA

TA-CMI

7-5-10 RU

Измерительный прибор

2005.05



Техническое описание

CMI - это программируемый измерительный прибор. Он состоит из электронного датчика перепада давления и микропроцессора с запрограммированными характеристиками клапанов TA, что позволяет считывать значения расхода и перепада давления.

CMI состоит из двух главных компонентов:

- прибора, содержащего микропроцессор, встроенную клавиатуру, жидкокристаллический дисплей и подзаряжаемые NiMH аккумуляторы.
- сенсорного устройства, содержащего пьезоэлектрический датчик давления, один измерительный клапан и соединительные штуцеры. Прибор и сенсорное устройство взаимодействуют без проводов или с помощью кабеля.

Диапазон измерений:

Макимальное рабочее давление: 2 500 кПа.
 Перепад давления: от -9 до 200 кПа.
 Расход: Во время измерений расхода диапазон давления - от 0,5 до 200 кПа.
 Температура: от -20 до 120°C.

Температура измеряемой среды:
от -20 до 120°C.

Погрешность измерений:

Перепад давления: 0,2 кПа или 1% от считываемой величины, что больше.
 Расход: как для давления + погрешность вентиля.
 Температура: <0.2°C + погрешность щупа.

Время полезного действия:

18 часов до полной разрядки, в зависимости от применения.

Температура окружающей среды:

от 0 до - 40°C (во время работы)
 0 до - 40°C (подзарядка)
 -20 до - 60°C (хранение)*

*) При возможности замерзания, не оставляйте воду в датчике. Хранение при температуре свыше 40°C сокращает срок службы аккумуляторов.



В комплект входит:

1. Прибор
2. Датчик
3. Соединительный кабель
4. Температурный датчик Pt 1000
5. Зарядное устройство
6. Измерительные шланги:
400 мм - синий;
400 мм - красный с запорным клапаном
7. Измерительные иглы
8. Цепочка для подвеса датчика

Балансировочные клапаны, Kv

15.10.2007

Значение Kж для Желье балансировочного клапана серии 1 40/1 43 и 2 40/2 43

установочное значение	DN15/20	DN25	DN32	DN40	DN50	DN65	DN80	DN100	DN125	DN150	DN200	DN250	установочное значение
1,0	-	-	0,39	0,60	1,26	2,52	3,42	6,48	6,48	13,68	19,7	35,0	1,0
1,5	-	0,35	0,57	1,01	1,80	3,64	5,37	9,47	13,32	20,16	20,2	51,2	1,5
2,0	0,14	0,49	0,83	1,48	2,70	4,75	7,31	12,46	18,00	26,64	38,4	66,5	2,0
2,5	0,28	0,99	1,08	2,02	3,55	6,34	10,23	16,28	24,30	35,46	51,1	90,0	2,5
3,0	0,42	1,36	1,44	2,70	4,39	7,92	13,14	20,09	30,60	44,28	63,8	110,0	3,0
3,5	0,61	1,66	1,80	3,24	5,61	9,78	16,11	24,45	37,80	55,08	79,3	140,0	3,5
4,0	0,80	2,00	2,30	3,96	6,84	11,63	19,08	28,84	45,00	65,88	95,0	165,0	4,0
4,5	1,02	2,40	2,74	4,86	8,34	14,15	23,31	35,82	55,26	84,06	121,0	215,0	4,5
5,0	1,24	3,00	3,42	5,98	9,83	16,67	27,54	42,84	65,52	102,24	147,0	260,0	5,0
5,5	1,64	3,50	4,21	7,18	11,94	20,94	33,21	51,84	81,72	127,08	183,0	325,0	5,5
6,0	2,04	4,50	5,11	8,57	14,04	25,20	38,88	60,84	97,92	151,92	219,0	380,0	6,0
6,5	2,64	5,10	5,97	10,15	16,92	29,52	46,26	75,42	121,86	196,56	282,0	500,0	6,5
7,0	3,24	6,70	7,27	12,31	19,80	33,84	53,64	90,00	145,80	241,20	325,0	576,0	7,0
7,5	3,84	7,30	8,64	14,40	23,40	39,78	64,62	113,40	177,30	289,80	417,0	740,0	7,5
8,0	4,45	9,30	10,08	17,64	27,00	45,72	75,60	136,80	208,80	338,40	486,0	866,0	8,0
8,5	5,04	10,00	11,52	20,88	30,60	53,46	91,80	169,20	251,30	399,80	576,0	1020,0	8,5
9,0	5,83	12,56	13,14	22,57	34,20	61,20	108,00	216,00	293,80	460,80	660,0	1170,0	9,0



Vexve Inc.
Pajakatu 11
FI-38200 Vammala, Finland
Tel. +358 10 734 0800
www.vexve.fi